

# Карьерный самосвал БелАЗ-75305 грузоподъемностью 180-200 тонн

Предназначен для перевозки горной массы в сложных горнотехнических условиях глубоких карьеров, на открытых разработках месторождений полезных ископаемых по технологическим дорогам в различных климатических условиях эксплуатации (при температуре окружающего воздуха от -50 до +50 градусов).

55  
56

## Двигатель

Модель	CUMMINS QSK 60-C
Дизельный, четырехтактный с V-образным расположением цилиндров, электронной системой управления, непосредственным впрыском топлива, газотурбинным наддувом и промежуточным охлаждением наддувочного воздуха. Соответствует требованиям по выбросу токсичных веществ Tier1.	
Полная мощность при 1900 об/мин, кВт (л.с.)	1715(2300)
Максимальный крутящий момент при 1500 об/мин, Н.м	9053
Количество цилиндров	16
Рабочий объем цилиндров, л	60,2
Диаметр цилиндра, мм	159
Ход поршня, мм	190
Удельный расход топлива при номинальной мощности, г/кВт ч	208
Очистка воздуха - трехступенчатый фильтром с элементами сухого типа. Выпуск отработавших газов осуществляется через кузов.	
Система смазки - циркуляционная, под давлением, с „мокрым“ поддоном.	
Система охлаждения - жидкостная, с принудительной циркуляцией, двухконтурная. Охлаждение масла - водомасляным теплообменником.	
Система предпускового подогрева - жидкостная.	
Охлаждение топлива - радиатором.	
Система пуска - пневмостартерная.	
Привод крыльчатки системы охлаждения - гидромуфта с автоматическим управлением.	
Включение и выключение посредством термостата.	
Давление воздуха в системе пуска, МПа	0,6-0,8
Напряжение в системе электрооборудования, В	24

## Трансмиссия

Электропривод переменного-постоянного тока с тяговым генератором, двумя тяговыми электродвигателями, редукторами электромотор-колес, аппаратами регулирования, микропроцессорной системой управления и приборами контроля.	
Редуктор мотор-колеса - двухрядный, планетарный.	
Передаточное число	27,5
Максимальная скорость, км/ч	43
Трансмиссия	переменно-постоянного тока
Тяговый генератор	СГТ 1400-8
Тяговый двигатель	ДК-724

## Подвеска

Зависимая для передней оси и ведущего моста, с продольными рычагами, центральными шарнирами и поперечными штангами. Цилиндры пневмогидравлические (масло и азот) со встроенным гидравлическим амортизатором, по два на переднюю ось и задний мост.

Ход поршня цилиндра, мм:

- переднего	320
- заднего	290

## Рулевое управление

Гидрообъемное.

Управляемые колеса – передние.

Угол поворота управляемых колес, град.	39
Радиус поворота, м	15
Габаритный диаметр поворота, м	34

Соответствует требованиям стандарта ИСО 5010.

## Тормоза

Тормозная система - соответствует международным нормам и требованиям по безопасности СТБ ИСО 3450 и оборудована рабочей, стояночной, вспомогательной и запасной тормозными системами.

Рабочая система:

Передних колес - дискового типа с четырьмя тормозными механизмами на один диск.

Задних колес - дискового типа с двумя тормозными механизмами на один диск и автоматической регулировкой зазора. Диски установлены на валах тяговых электродвигателей.

Привод - гидравлический, отдельный для передних и задних колес.

Стояночная система – два тормозных механизма задних колес на один диск, постоянно-замкнутого типа. Привод - пружинный, управление - гидравлическое.

Вспомогательная система - электродинамическое торможение тяговыми электродвигателями с принудительным воздушным охлаждением тормозных резисторов.

Запасная система - используются стояночный и исправный контуры рабочих тормозов.

Тормозные резисторы

УВТР 2х600 - 2шт.	2400
-------------------	------

Мощность, кВт

**Кузов**

Ковшового типа, с системой безопасности FOPS, сварной, с защитным козырьком и обогревом отработавшими газами двигателя, оборудован устройством для механического стопорения в поднятом положении, камнеотбойниками и камневыталкивателями.

Вместимость кузова, куб.м:  
 вровень с бортами с „шапкой” 2:1  
 80 112 (стандартная)  
 92 130 (по заказу)

**Рама**

Сварная, из высокопрочной низколегированной стали с применением литых элементов в местах наибольшего нагружения. Продольные лонжероны – коробчатого сечения, переменной высоты, соединены между собой поперечинами.



**Гидросистема**

Объединенная для опрокидывающего механизма кузова, рулевого управления и привода тормозов.  
 Масляный насос: двухсекционный аксиально-поршневой переменной производительности.  
 Цилиндры подъема кузова – телескопические, трехступенчатые с одной ступенью двойного действия.  
 Время подъема кузова, с 18  
 Время опускания кузова, с 33  
 Максимальное давление в гидросистеме, МПа 18  
 Максимальная производительность насосов при 1900 об/мин, дм<sup>3</sup>/мин 698  
 Степень фильтрации, мкм 10

**Кабина**

Двухместная, двухдверная, с пневмоподдресоренным регулируемым сиденьем для водителя, дополнительным сиденьем для пассажира, регулируемой рулевой колонкой. Рабочее место водителя отвечает требованиям системы безопасности ROPS. Соответствует требованиям стандартов (ЕН 474-1 и СТБ ЕН 474-6), устанавливающих допустимые уровни внутреннего шума, вибрации, концентрации вредных веществ и запыленности воздуха.  
 Уровень звука в кабине не более 80 дБ(А).  
 Уровень локальной вибрации на человека не более 126 дБ(А), а уровень общей вибрации – не более 115 дБ(А).

**Шины**

Диагональные, бескамерные, пневматические, рисунок протектора – карьерный.  
 Обозначение 40.00-57  
 Внутреннее давление, МПа 0,58  
 Обозначение обода 29.00-57/6,0

**Габаритные размеры, мм\***

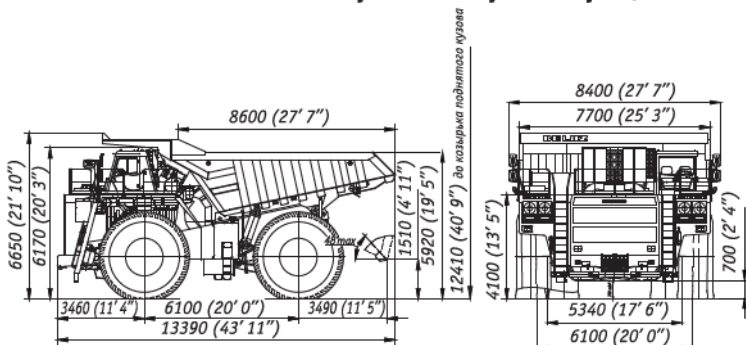

**Заправочные емкости, л:**

Топливный бак	2900
Система охлаждения двигателя	650
Система смазки двигателя	240
Гидросистема	790
Редукторы электромотор-колес	210 (105x2)
Цилиндры подвески:	
- передние	97,4 (48,7x2)
- задние	103,0 (51,5x2)

**Масса**

Наибольшая масса груза (грузоподъемность), кг	180000-200000
Масса самосвала без груза, кг	151600
Полная масса, кг	331600-351600
Распределение массы самосвала по осям, % :	
без груза	с грузом
передняя 45	33
задняя 55	67

**Специальное оборудование**

- Система пожаротушения (стандарт)
- Предпусковой подогреватель (стандарт)
- Отопительно-кондиционерный блок (стандарт)
- Автоматическая система смазки (по заказу)
- Система контроля загрузки и топлива (по заказу)
- Система контроля телеметрическая давления в шинах ( по заказу)
- Устройство сигнализации приближения к высоковольтной линии (по заказу)
- Футеровка днища кузова (по заказу)
- Выпуск отработавших газов через глушители (по заказу)

**Тяговая и тормозная характеристики**

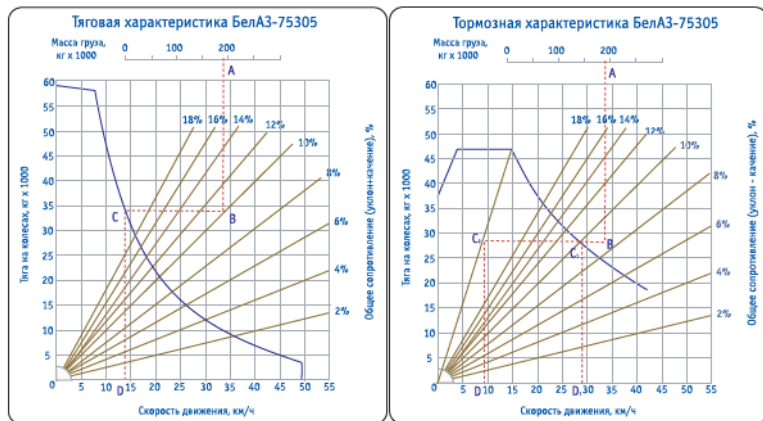

\*Габаритные размеры указаны для базовой комплектации самосвалов